

# SMEG ELITE

## SFP6101TVS



FOUR ELECTRONIQUE MULTIFONCTION,  
PYROLYSE, PORTE FROIDE, 60 CM,  
SILVER, CHALEUR TOURNANTE  
CLASSE ENERGETIQUE A

EAN 13 – 8017709253028

14 fonctions (dont 2 de nettoyage pyrolyse)



### Manettes de commande en inox

Programmateur électronique :  
Départ et fin de cuisson avec signal sonore  
(le four s'arrête automatiquement)  
**Afficheur LCD** indiquant programmation,  
Heure, température et fonction  
4 modes de décongélation  
Contrôle électronique de température  
Température min 30 ° - maxi 280°

**Fonction de cuisson ECO** consommation  
réduite, **chaleur tournante turbo**  
**Levage, Décongélation, Mode Shabbat**  
Menu programmes supplémentaires :  
**mode Expo, puissance Eco** (<2,3 kW),  
verrouillage commandes (**sécurité enfants**)

**Nettoyage pyrolyse** Eco 2h  
Cycle Pyrolyse réglable de 2h à 3 h  
Verrouillage de la porte pendant la pyrolyse  
**Porte intérieure plein verre démontable**  
Email « Ever Clean » de couleur grise

**Volume 70 litres nets, brut 79 litres**  
Dimensions nettes de la cavité (HxLxP) 360x460x425  
Supports latéraux en métal  
**5 niveaux de cuisson**  
**Eclairage halogène**  
**Porte Soft Close**  
**Porte froide quatre vitres**  
Ventilation forcée de refroidissement



Puissance nominale : 3,00 kW  
Puissance gril : 1,80 kW  
Consommation d'énergie en convection forcée : 0,85 kWh  
Consommation d'énergie en convection naturelle : 1,05 kWh

### Accessoires :

**1 kit rails télescopiques à sortie partielle**  
1 lèche-frite (profondeur 40 mm) avec grille intégrée  
1 grille

### Disponible dans les versions suivantes :

**SFP6101TVS** Silver  
**SFP6101TVN** Noir/Inox  
**SFP6101TVB** Blanc

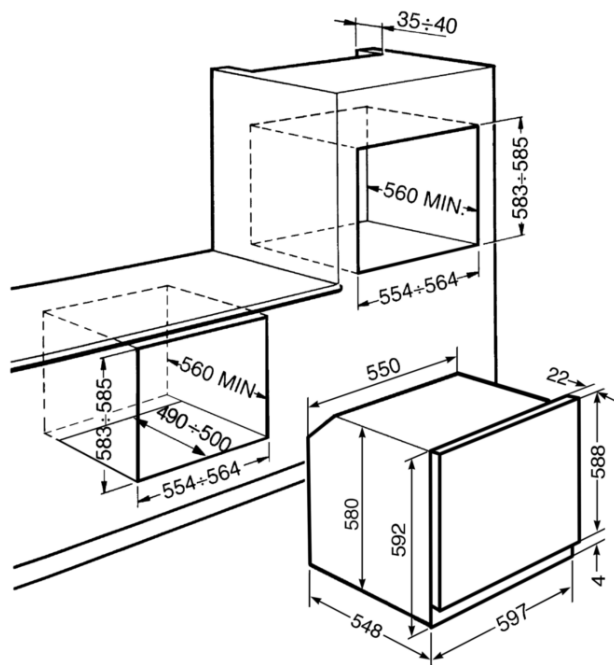

### Options :

**GT1T-2** Rails télescopiques à sortie totale  
**BVG** Lèche-frite en verre avec grille intégrée  
**PALPZ** Palette à pizza  
**PPR2** Pierre à pizza rectangulaire  
**PRTX** Pierre à pizza ronde avec poignée